

ภาคผนวก ๑

รูปแบบการพิมพ์วิทยานิพนธ์

บทที่ 1

บทนำ

ความเป็นมาและความสำคัญของปัญหา

.....

.....

.....

.....

.....

คำถามของการวิจัย

1.
2.
3.

วัตถุประสงค์ของการวิจัย

1.
2.
3.

สมมติฐานของการวิจัย

.....
.....
.....

ขอบเขตของการวิจัย

.....
.....
.....
.....

ข้อจำกัดของการวิจัย

.....
.....
.....
.....

กรอบแนวคิดของการวิจัย

.....
.....
.....
.....
.....

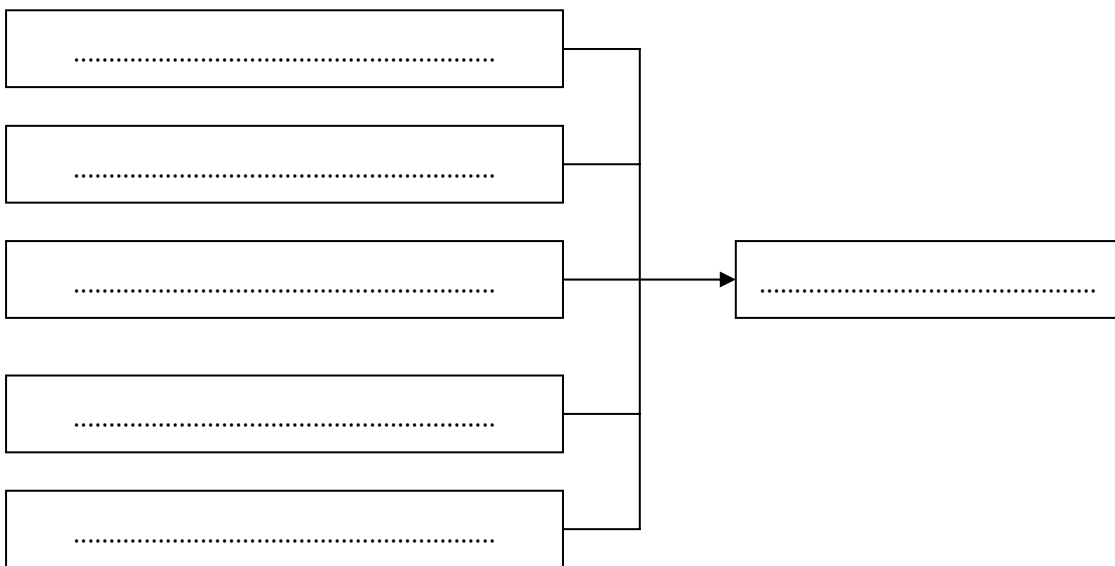

แผนภูมิที่ 1

นิยามตัวแปร

.....
.....
.....

ประโยชน์ที่คาดว่าจะได้รับ

1.
2.
3.

***** (หัวข้อที่ 2)

.....
.....
.....
.....
.....

***** (หัวข้อที่ 3)

.....
.....
.....
.....
.....
.....
.....

1

.....
.....

1.1

.....
.....

1.1.1

.....
.....

1.1.2

.....
.....

1.2

.....

.....

1.3

.....

.....

2

.....

.....

2.1

.....

.....

2.2.1

.....

.....

2.2.2

.....

.....

2.2

.....

.....

2.2.1

.....

.....

2.2.2

.....

.....

1)

2)

3

.....

.....

3.1

.....

.....

3.2

.....

.....

4

.....

.....

4.1

.....

.....

4.2

.....

.....

บทที่ 3

วิธีดำเนินการวิจัย

.....
.....
.....

ลักษณะของสถานที่ที่ใช้ในการเก็บข้อมูล

.....
.....
.....
.....
.....
.....

ลักษณะประชากรและกลุ่มตัวอย่าง

ประชากร

.....
.....
.....

กลุ่มตัวอย่าง

-
-
-
- 1.
- 2.
- 3.
- 4.

เครื่องมือที่ใช้ในการวิจัย

.....

.....

.....

.....

.....

.....

.....

.....

การหาคุณภาพของเครื่องมือ

.....

.....

.....

.....

.....

.....

.....

.....

การหาความเชื่อมั่นของเครื่องมือ

.....

.....

.....

.....

การพิทักษ์สิทธิผู้เข้าร่วมการวิจัย

.....

.....

.....

.....

การเก็บรวบรวมข้อมูล

.....

.....

.....

.....

การวิเคราะห์ข้อมูล

.....

.....

.....

.....

ส่วนที่ 1

ตารางที่ 1

.....
.....
.....
.....
.....

.....
.....
.....

ส่วนที่ 2

ตารางที่ 2

.....
.....
.....
.....
.....

.....
.....

ตารางที่ 3

.....
.....		
.....
.....		
.....
.....

ตารางที่ 4

.....
.....		
.....
.....		
.....
.....

.....

.....

ข้อเสนอแนะ

.....
.....
.....
.....
.....

1.

1.1

.....
.....

1.2

.....

บรรณานุกรม

ภาษาไทย

- กรมควบคุมโรค กระทรวงสาธารณสุข. (2547). **รู้ทันเบาหวาน**. พิมพ์ครั้งที่ 8. กรุงเทพฯ: สำนักกิจการ โรงพิมพ์องค์การสงเคราะห์ทหารผ่านศึก.
- กองสถิติสาธารณสุข สำนักปลัดกระทรวงสาธารณสุข. (2547). **สถิติสาธารณสุข**. กรุงเทพฯ: สำนักนโยบายและแผนกระทรวงสาธารณสุข.
- กรองจิต ชมสมุทร. (2535). **ประสิทธิของแรงสนับสนุนจากญาติต่อพฤติกรรมการปฏิบัติตัวเพื่อควบคุมโรคเบาหวานในกลุ่มผู้สูงอายุ ที่คลินิกโรคเบาหวาน โรงพยาบาลจุฬาลงกรณ์**. วิทยานิพนธ์ปริญญาวิทยาศาสตรบัณฑิตสาขารัฐศาสตร์ สาขาวิชาเอกสุขภาพศึกษา บัณฑิตวิทยาลัย มหาวิทยาลัยมหิดล.
- กาญจนา ประสารปราน. (2535). **ความสัมพันธ์ระหว่างความสามารถในการดูแลตนเองกับพฤติกรรมดูแลตนเองเกี่ยวกับการควบคุมอาหารในผู้ป่วยเบาหวาน**. วิทยานิพนธ์ปริญญาวิทยาศาสตรบัณฑิต สาขาวิชาการพยาบาลศาสตร์ บัณฑิตวิทยาลัย มหาวิทยาลัยมหิดล.
- กาญจนา เกษกาญจน์. (2541). **การศึกษาพฤติกรรมส่งเสริมสุขภาพของผู้สูงอายุโรคเบาหวาน**. วิทยานิพนธ์ปริญญาพยาบาลศาสตรมหาบัณฑิต สาขาการพยาบาลผู้ใหญ่ บัณฑิตวิทยาลัย มหาวิทยาลัยมหิดล.
- กาญจนา ไชธรรม. (2541). **ผลการตั้งเป้าหมายการเปลี่ยนแปลงพฤติกรรมในการควบคุมน้ำตาลในเลือดของผู้ป่วยเบาหวานชนิดไม่พึ่งอินซูลิน โรงพยาบาลศูนย์ยะลา จังหวัดยะลา**. วิทยานิพนธ์ปริญญามหาบัณฑิต สาขาสุขภาพศึกษาและพฤติกรรมศาสตร์ บัณฑิตวิทยาลัย มหาวิทยาลัยมหิดล.
- กุลภา ศรีสวัสดิ์ และสุทิน ศรีอัญญาพร. (2548). **การดูแลรักษาและป้องกันแผลที่เท้าในผู้ป่วยเบาหวาน**. ใน สุทิน ศรีอัญญาพร และ วรณิ นิยานันท์ (บรรณาธิการ). **โรคเบาหวาน** กรุงเทพฯ: เรือนแก้วการพิมพ์. หน้า 583 - 608.

ภาษาอังกฤษ

Adler, I.A..(1997). Risk factor for diabetes peripheral sensory neuropathy. **Diabetes Care**. 20(7), 1160-1168.

Aekprakorn, et al. (2003). The prevalence and management of diabetes in Thai adult: The Interventional collaborative study of cardiovascular disease in Asia. **Diabetes Care**. 26 (2756 - 2763).

American Diabetes Association. (1996). Diabetes Nephropathy **Diabetes Care**. 21(supp.1), S50 – S53.

American Diabetes Association. (2004). Preventive in Foot care in People with Diabetes **Diabetes Care** . 27 (supp.1), S31 - S32.

American Diabetes Association. (2006). Standards of Medical Care in Diabetes – 2006. **Diabetes Care**. 29 (supp.1), S4 - S42.

Asmos. (1997). The rising global burden of diabetes and its complication: estimate and projection to the year 2010. **Diabetes med** 14 (suppl5: s29).

Bandura. A. (1977). **Guide for constructing self-efficacy scales**. Unpublished Manuscript, Stamford University.